

SCPカートンパレタイザー

ジェントルハンドリングパレタイザー



- 『衝撃なし思想』容器にやさしいハンドリングで品質向上
- カートン方向転換部
 - ※特殊ローコンヘアの速度差制御(可変)で行ないます。
(ターンストップ・ガイド等による転換は行いません。)
 - 90°正逆・180°回転によって荷姿(傾き)を安定させます。
- カートン振分部・パターン形成部
 - ※パターン形成用上下ストップ・横出プッシャー等は使用せず、可動ロー式の無軌道振分で行ないます。

◎ SCP100(高速タイプ100ケース/分)・SCP80・SCP60・SCP40(40ケース/分)の機種揃え



SCP100 特徴・仕様

- 整列部・アキュム部は移動式のダブルストップにより衝撃を半減させます。(上下ストップ等ありません。)
- ダブルエレベーター方式にて高速1ステーション積付を行ないます。
- ※処理能力 80~100ケース/分
- ※パレット寸法 1100×900ビールパレット専用
- ※ユーティリティ 電源 AC200V 30kw
エア 0.5MPa 400NL/min



SCP40 特徴・仕様

- 段積み部両開き方式により、減速停止(衝撃緩和)・小型缶積付不良減少・隙間開きパターン対応 します。
- ※処理能力 25~40ケース/分
- ※パレット寸法 ビール~コーラパレット仕様に対応可能
- ※ユーティリティ 電源 AC200V 40kw
エア 0.5MPa 600NL/min

主要製品

- ボトル振分装置 PET・缶・ガラス壺・樹脂・紙等様々な容器を(FSシリーズ)多列に高速安定振分します。
- デパレタイザー SDPシリーズ(PET専用・倒ボトルゼロ単列切出)やNBUシリーズと豊富な機種で各仕様に対応します。
- 各種検査機 見逃さない技術の外観検査機・IJP検査機・他
- その他 バルクパレタイザー・リパレタイザー・バッファ・コンベア等各種機器・搬送システム・ラインエンジニアリング

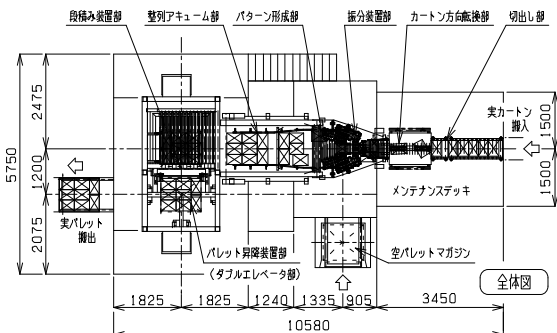

株式会社 エヌテック

〒503-1334 岐阜県養老郡養老町豊字川原134番地

<http://www.ntech.co.jp/>

営業直通 Tel (0584)33-2172 Fax (0584)33-2168