

# プリフォーム供給装置

『プリフォームのジェントルハンドリング化を実現した  
 コンテナ反転装置と自由自在な搬送コンベアライン』



## 特長

- ① プリフォームのキズを最小限に抑えた  
 新設計のコンテナ反転装置
- ② 駆動にはサーボモータ+ウォーム減速機を  
 使用し安全かつ滑らかな動きを実現
- ③ サン付ベルトコンベアによる上層階への  
 プリフォーム搬送とブロー機2台に平行分割供給可能



## オプション



※2段コンテナの  
 段バラシ装置



※コンテナフタの自動取り外し装置  
 及びマガジンへの集積装置



※能力・仕様にあわせ、さまざまなオプション対応をいたします。

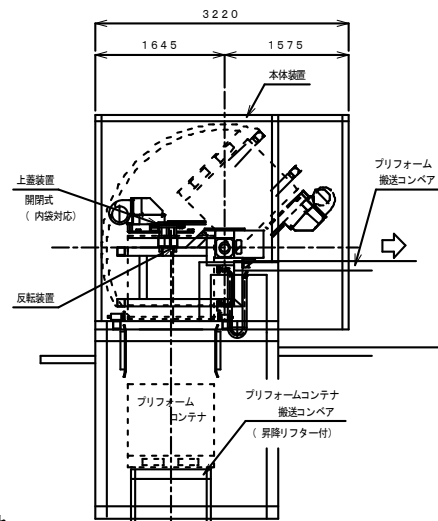

株式会社 エヌテック

〒503-1334 岐阜県養老郡養老町豊字川原134番地

<http://www.ntech.co.jp/>

営業直通 Tel (0584)33-2172 Fax (0584)33-2168

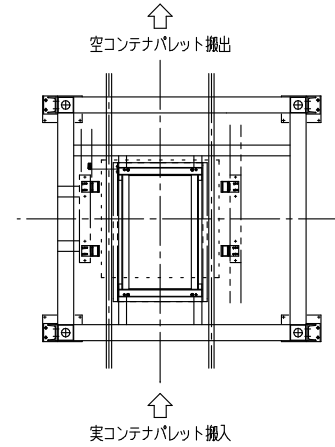
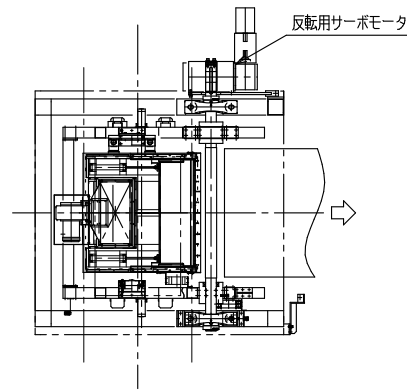

記

1.対象ワーク・能力 プリフォーム 280~500ml 900bpm  
 プリフォーム 900ml~2L 300bpm

2.対象コンテナ 1100X1100X(1055H)

※各種の能力・仕様に対応あわせ、オプション対応いたします。

※本図は設置計画図に付き、多少の寸法変更は有り得ます。

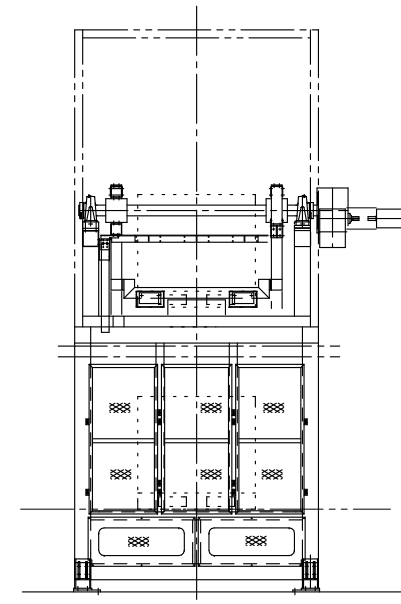
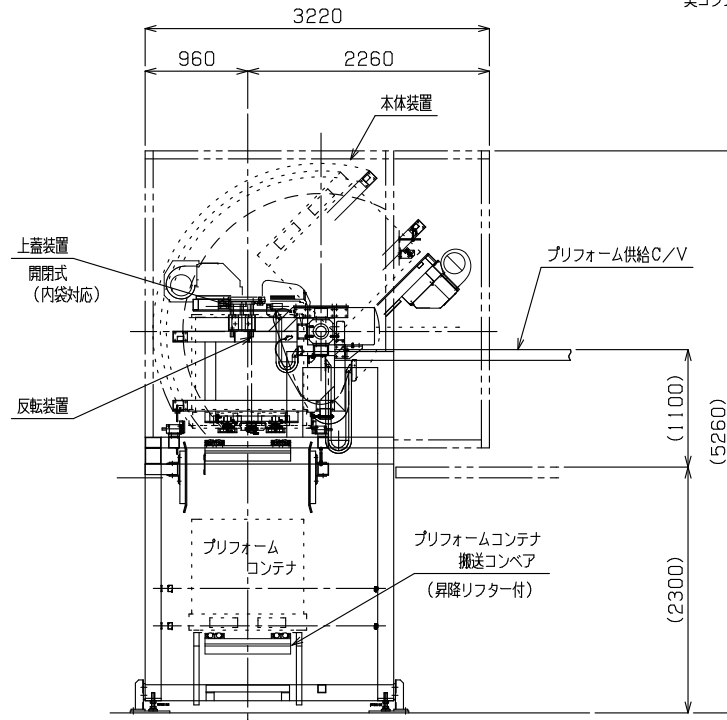
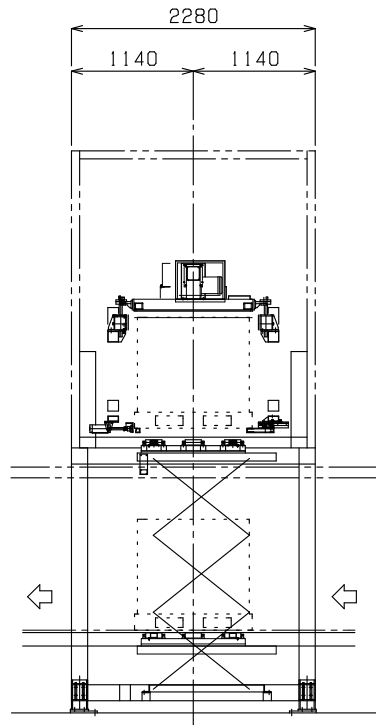

△	(元図面#0162445 PFH1-0020)	
符号	年月日	訂正・図面来歴 担当者

名称	プリフォーム供給装置		全体参考図		客先 工番
尺度	1:50	FILE No.	AAAN5464		図番
承認	調査	設計	製図	H.N	

